

MUS40UF

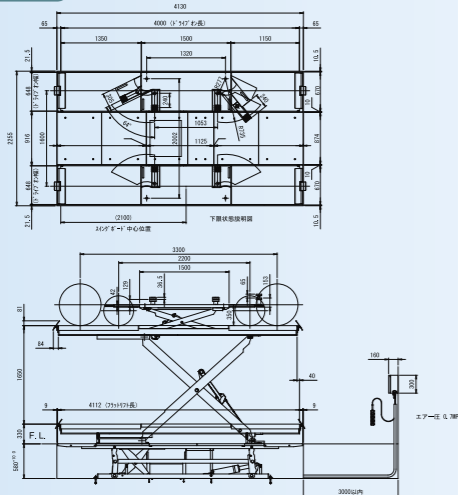

型 式	MUS40UF	
能 力	下段リフト	4000kg
	上段リフト	3000kg
場 程	下段リフト	1650mm
	上段リフト	350mm
	フラットリフト	330mm
上 昇 時 間	下段リフト	約50秒(60Hz)/約60秒(50Hz)
	上段リフト	約 8秒(60Hz)/約10秒(50Hz)
	フラットリフト	約18秒(60Hz)/約22秒(50Hz)
電 源	3相 200V	
モ ー タ ー	2.2kw 4P・5分定格	
駆 動 方 法	電動油圧式	
操 作 方 法	押し釦スイッチ(操作電圧24V)	
総 油 量	21L (ISOVG32 油圧作動油)	
エ ア 圧	0.7~1.0MPa	

MUS30HUS

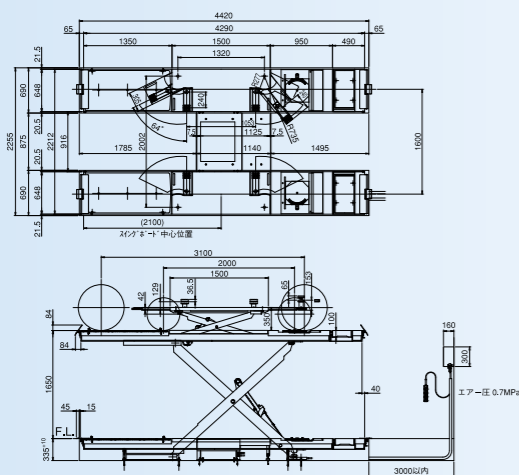

型 式	MUS30HUS	
能 力	下段リフト	3000kg
	上段リフト	3000kg
場 程	下段リフト	1650mm
	上段リフト	350mm
	フラットリフト	330mm
上 昇 時 間	下段リフト	約50秒(60Hz)/約60秒(50Hz)
	上段リフト	約 8秒(60Hz)/約10秒(50Hz)
	フラットリフト	約18秒(60Hz)/約22秒(50Hz)
電 源	3相 200V	
モ ー タ ー	2.2kw 4P・5分定格	
駆 動 方 法	電動油圧式	
操 作 方 法	押し釦スイッチ(操作電圧24V)	
総 油 量	18L (ISOVG32 油圧作動油)	
エ ア 圧	0.7~1.0MPa	

MUL30

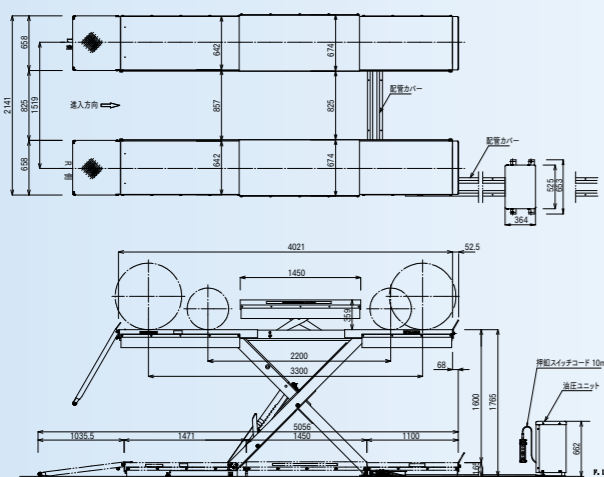

型 式	MUL30	
能 力	下段リフト	3000kg
	上段リフト	2000kg
場 程	下段リフト	1600mm
	上段リフト	350mm
	フラットリフト	330mm
上 昇 時 間	下段リフト	約60秒(60Hz)/約72秒(50Hz)
	上段リフト	約11秒(60Hz)/約13秒(50Hz)
下 降 時 間	下段リフト	約25秒(3000kg負荷時)
	上段リフト	約10秒(2000kg負荷時)
電 源	3相 200V	
モ ー タ ー	1.5kw 4P・5分定格	
駆 動 方 法	電動油圧式	
操 作 方 法	押し釦スイッチ(操作電圧24V)	
総 油 量	18L(上段リフトなしは15L) ISOVG32 油圧作動油	
エ ア 圧	0.49~0.97MPa	

●カタログに記載されている製品の仕様は改良のため予告なく変更することがあります。

販売元

株式会社 **イヤサカ** 本社/〒113-0034 東京都文京区湯島3-26-9
TEL.03-3833-6110 FAX.03-5688-7074
http://www.iyasaka.co.jp

札幌支店 〒003-0873 札幌市白石区米里3条2-1-5 ☎(011)875-7100代
仙台支店 〒983-0835 仙台市宮城野区大槻10-23 ☎(022)257-3251代
東京支店 〒113-0034 東京都文京区湯島3-26-9 ☎(03)3833-6116代
関東支店 〒331-0046 さいたま市西区官前503-1 ☎(048)624-3256代
名古屋支店 〒460-0012 名古屋市中区千代田5-22-26 ☎(052)251-5831代
大阪支店 〒541-0058 大阪市中央区南久宝寺町4-3-6 ☎(06)6251-8581代
広島支店 〒739-0323 広島市安芸区中野東2-4-31 ☎(082)892-0391代
福岡支店 〒812-0871 福岡市博多区東雲町4-3-8 ☎(092)581-8480代
本社営業部 〒113-0034 東京都文京区湯島3-24-11 ☎(03)3833-6114代
社経課 〒113-0034 東京都文京区湯島3-24-11 ☎(03)3833-6115代

製造元

株式会社 **スギヤス**

CAT.1116MC502(85)



マルチリフト シリーズ MULTI LIFT SERIES

- マルチパワー Multi Power
- マルチフラット Multi Flat
- マルチアライメント Multi Alignment
- マルチフラットアライメント Multi Flat Alignment
- マクロススーパーロー Mucross Super Low
- マクロスアライメント Mucross Alignment



自動車整備用リフトの最高峰シリーズ



Multi Lift Series マルチリフトシリーズ

軽自動車からマイクロバスまで幅広い車種に対応する
マルチリフトシリーズの
スタンダードタイプ

マルチパワー
Multi Power

MUS40 シリーズ 詳細は 4P

リフト上昇時も下降時も床面はフラット
床面フラットタイプ

マルチフラット
Multi Flat

マルチフラットアライメント
Multi Flat Alignment

MUS40F/30F シリーズ 詳細は 5P

アライメント作業の効率を上げる
アライメントタイプ

マルチアライメント
Multi Alignment

MUS30HU シリーズ 詳細は 6P

ピット工事ができない場所にも設置可能
どこでも設置タイプ

マクロススーパーロー
Mucross Super Low

MUL30 シリーズ 詳細は 7P

アライメント機能付きの
どこでも設置タイプ
お手軽高機能タイプ

マクロスアライメント
Mucross Alignment

MUL30/27 シリーズ 詳細は 7P

**豊富なアタッチメントで
様々な車種に対応できます**

①乗用車用アタッチメント
②トラック用アタッチメント
③プレートオンアタッチメント (Min97mm Max127mm)

**サイドシール
ブロックを標準装備**

車を上段リフトでリフトアップするときにサイドシールを傷から守ります。

お客様のニーズに応じて様々な機能を搭載！用途に合わせてお選びください。

お客様のニーズにお応えする豊富なバリエーション マルチリフトシリーズ

整備作業に最適		
ビット式	フラットキット式	薄型低床式
マルチパワー Multi Power	マルチフラット Multi Flat	マクロススーパーロー Mucross Super Low
MUS40U ■ドライブオン長さ(下段) 4000mm	MUS40UF ■ドライブオン長さ(下段) 4000mm	MUL30 ■床上市
MUS40UL ■ドライブオン長さ(下段) 4500mm	MUS40UFL ■ドライブオン長さ(下段) 4500mm	MUL30E ■床上市 ■上段リフトなし
MUS40EU ■ドライブオン長さ(下段) 4000mm ■上段リフトなし		MUL30P ■埋込式
MUS40S ■ドライブオン長さ(下段) 4000mm ■油圧ユニット別置		MUL30EP ■埋込式 ■上段リフトなし
MUS40SL ■ドライブオン長さ(下段) 4500mm ■油圧ユニット別置		

アライメント作業に最適		
ビット式	フラットキット式	薄型低床式
マルチアライメント Multi Alignment	マルチフラットアライメント Multi Flat Alignment	マクロスアライメント Mucross Alignment
MUS30HUS ■ドライブオン長さ(下段) 4290mm	MUS30HUSFJ ■ドライブオン長さ(下段) 4290mm	MUL27G [アライメント専用] ■床上市 ■上段リフトなし
MUS30HUM ■ドライブオン長さ(下段) 4780mm	MUS30HUFMJ ■ドライブオン長さ(下段) 4780mm	MUL30H [整備兼用] ■床上市 ■上段リフトあり
MUS30HUE ■ドライブオン長さ(下段) 4780mm	MUS30HUF EJ ■ドライブオン長さ(下段) 4780mm	MUL30G [整備兼用] ■床上市 ■上段リフトなし
		MUL27GP [アライメント専用] ■埋込式 ■上段リフトなし
		MUL30HP [整備兼用] ■埋込式 ■上段リフトあり
		MUL30GP [整備兼用] ■埋込式 ■上段リフトなし

より効率的な作業を実現する各種オプションもご用意しております。

多目的に使えるジャッキングビーム (軽トラックも対応)



ビシャモンのジャッキングビームは普通車はもとよりマイクロバス、軽トラック等のフリーホイール作業に最適です。3段式のスライド受台で、使用時はできるだけ広く受けられるようにしてあります。

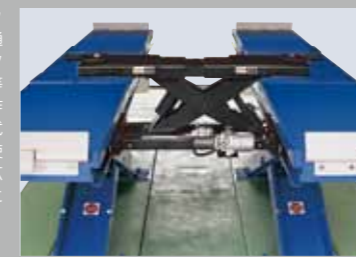

フロントフィルタープレート



アライメントタイプで一般整備に使用の際に使用します。ターニンググラブアスゲージを使用しない時に必要です。(アライメント仕様のみ)

アタッチメント収納ボックス



標準アタッチメントを収納することができます。

機能・性能



**フラットキットにより
作業性の大幅向上**
マルチフラットシリーズに採用したフラットキットが作業性と安全性の大幅向上をお約束します。



**柱の無い作業空間MULシリーズは
最低地上高168mm**
最低地上高が低いので、床上設置可能。作業スペースも広々。ドアもフルオープンできます。



**乗用車のリフトアップが可能。
簡単にフリーホイールになり
安全な作業が早く、楽にできます。**



**上段リフトはスイングボード受台
ワンボックス車・RV車等もリフトアップが可能になります。(小型トラックについては、オプションのジャッキングビームを使用して下さい。)**

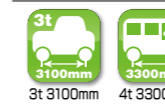

**整備用マルチMUS30は
能力3トン、ホイールベース
3100mmまで**
**整備用マルチMUS40は能力4トン、
ホイールベース3300mmまで対応できます**



信頼の安全装置
新設計のタイヤストッパーは床面にやさしく、また足踏みも防止します。下段リフト・上段リフトともに自動ロック、自動解除の降下止め装置を装備。



サイドシールブロックを標準装備
車を上段リフトでリフトアップするときにサイドシールを傷から守ります。オプションでハイサイドシール(115mm)もご用意しております。



アタッチメントは用途別にご用意
乗用車用アタッチメント・トラック用アタッチメント・プレートオンアタッチメントの3種類があります。



**油圧ユニットが本体と一体化し、
スッキリして余分なスペースを
取りません。**



ガソリンスタンドに対応可能
MUS40Sタイプ及びMUL30シリーズはオプションのユニット台を取り付ければガソリンスタンドの設置にも対応できます。



**MUL30シリーズは
設置方法の選択が可能**
設置場所の状況に応じて設置の方法が選択できます。埋込工事ができない場所や階層工場の作業スペースに設置する場合にはピット工事不要床上式MUL30をお勧めします。



**高精度なホイール
アライメント用リフト
MUS30**
MUS30はホイールベース方向でレベル精度4mm、トレッド方向で2mmの高精度が得られます。

マルチパワー

Multi Power

MUS40 シリーズ

幅広い車種に対応する スタンダードタイプ

- ホイールベース3300mm、車重4000kgまでの幅広い車種に対応
- Lタイプはホイールベース3800mmまで対応



信頼と実績！ マルチリフトのスタンダード！

- スイングボードの採用によりジャッキポイントへのアームセットが簡単、確実におこなうことができます。
- ロングホイールベース車もスイングボードにより簡単にアップ。



スイングボード

マルチパワー
標準装備

- ビット式
- 4t 3300mm
- リモコン
- 安全装置

形式	概略本体寸法(mm)	ストローク(mm)	能力(kg)		ドライブオン長さ(mm)		標準	オプション
			下段リフト	上段リフト	下段リフト	上段リフト		
MUS40U	2255 x 4130 Lタイプは4630	最大1650	4000	3000	4000	1500 (アーム付)	上段リフト サイドシル スイングボード アタッチメント ユニット内蔵	NRJ20 アタッチメント SS対応
MUS40UL					4500			
MUS40EU			-	4000	-	4000	ユニット内蔵	
MUS40S			3000	4000	1500 (アーム付)			
MUS40SL			4500					

※ 上段リフトの対象車両は、乗用車からワンボックス車クラスとなります。

マルチフラット

Multi Flat

MUS40F/30F シリーズ

床面がフラットで 安全・きれいな 工場を実現

- X型リンク式リフト初のフラット機構付
- リフト使用時も足下がフラットで作業効率大幅アップ！



リフト下降時 リフト上昇時

- 画期的構造のマルチリフト専用フラットキットを採用。リフト最下降時、リフト上昇時ともに床面フラットで作業性と安全性が大幅アップ。
- フラットキット最上昇時には高さ保持機構が作動し、作業中にフラットキットが誤って降下してしまうのを防ぎます。

保守点検に
強い味方が
登場!!



保守点検を表示でお知らせする
メッセージ・ウインドウ標準装備

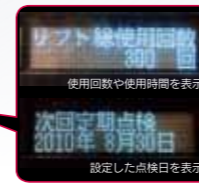

- 1. 点検時期が分かる!!**
使用回数や時間、設定した点検日を表示します。
- 2. 消費電力量が分かる!!**
改正省工手法に対応、積算電力量が分かります。
- 3. 自己診断で故障を発見!!**
リフトの故障を自動検出し、初期対応をサポートします。

マルチフラット
マルチフラットアライメント
標準装備

- ビット式
- リモコン
- ユニット内蔵
- フラットキット
- メッセージウインドウ
- 安全装置

マルチフラット

形式	概略本体寸法(mm)	ストローク(mm)	能力(kg)		ドライブオン長さ(mm)		標準	オプション
			下段リフト	上段リフト	下段リフト	上段リフト		
MUS40UF	2255 x 4130 Lタイプは4630	最大1650	4000	3000	4000	1500 (アーム付)	上段リフト 4t 3300mm サイドシル スイングボード アタッチメント	アタッチメント NRJ20 NRJカバー
MUS40ULF					4500			

※ 上段リフトの対象車両は、乗用車からワンボックス車クラスとなります。
※MUS40UF-MUS40ULFにジャッキングビームNRJ20をオプション付属する場合NRJカバーが必要となります。

マルチフラットアライメント

形式	概略本体寸法(mm)	ストローク(mm)	能力(kg)		ドライブオン長さ(mm)		標準	オプション
			下段リフト	上段リフト	下段リフト	上段リフト		
MUS30HUFJSJ	2255 x 4420 Lタイプは4910	最大1650	3000	3000	4290 (標準)	1500 (アーム付)	上段リフト 3t 3100mm サイドシル スイングボード アタッチメント NRJカバー	フロントフロッグ アタッチメント
MUS30HUFMJ					4780 (ロング)			
MUS30HUFJ								

※ 上段リフトの対象車両は、乗用車からワンボックス車クラスとなります。
※MUS30HUFMJはマルチビジョン仕様、HUS30HUFJは電子ターニング仕様です。



マルチフラットにアライメント機能を搭載

マルチフラットアライメント

Multi Flat Alignment



- 実績のあるターニングラジアスゲージとスリッププレートにより高精度なホイールアライメント測定を保証します。
- アライメント測定範囲 W/B 2000~3100mm T/R 1300~1650mm

MUS30HU シリーズ

マルチアライメント

Multi Alignment

ニーズの高いアライメント機能を標準装備

先進の測定機器とセットで作業効率アップ!

- 高精度なホイールアライメント測定が可能



高精度な測定は、高精度なリフトから!

- 実績のあるターニングラジアスゲージとスリッププレートにより高精度なホイールアライメント測定を保証します。
- アライメント測定範囲 W/B 2000~3100mm T/R 1300~1650mm



ターニングラジアスゲージ

スリッププレート

マルチアライメント 標準装備

- ピット式
- 3t 3100mm
- アライメント
- ターニング
- ユニット内蔵
- リモコン
- 安全装置

形式	概略本体寸法(mm)	ストローク(mm)	能力(kg)		ドライブオン長さ(mm)		標準	オプション
			下段リフト	上段リフト	下段リフト	上段リフト		
MUS30HUS	2255 x 4420 Lタイプは4910	最大 1650	3000	3000	4290 (標準)	1500 (アーム付)		
MUS30HUM					4780 (ロング)			
MUS30HUE					MUS30HUEには「ターニング」は付属しません。			

※ 上段リフトの対象車両は、乗用車からワンボックス車クラスとなります。
※MUS30HUMはマルチビジョン仕様、MUS30HUEは電子ターニング仕様。

MUL30 シリーズ

マクロススーパーロー

Mucross Super Low

ピット工事が出来ない場所にも設置可能 階層工場にも設置OK!

- 最低地上高168mmを実現!
- 埋込式(P)の場合もピット深さわずか200mmで設置可能

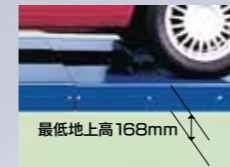

最低地上高168mm

■ガンリンスタンドへの設置はオプションのユニット台が必要です。



リモコンSW



別置油圧ユニット

マクロススーパーロー 標準装備

- 床式
- ピット式
- 168mm 最低地上高
- 3t 3300mm
- リモコン
- 安全装置

形式	概略本体寸法(mm)	ストローク(mm)	能力(kg)		ドライブオン長さ(mm)		標準	オプション
			下段リフト	上段リフト	下段リフト	上段リフト		
MUL30 (P)	2140 x 4020	最大 1600	3000	2000	4020	1450 ※1		
MUL30E (P)				—		—		

(P)は埋込仕様

※1) 上段リフトの対象車両は、乗用車クラスとなります。
※2) フリーホイールにする場合はオプションのジャッキングビームNRJ20が必要となります。

MUL30/27 シリーズ

マクロスアライメント

Mucross Alignment

アライメント機能を充実させた廉価タイプ

- スリッププレートとターニングラジアスゲージが標準装備でローリング補正にも対応可能 (MUL27G)

- 8本のレグによるレベル出しを行うリフトです。

- アライメント測定範囲 W/B 2000~3100mm T/R 1200~1550mm

マクロスアライメント 標準装備

- 床式
- ピット式
- アライメント
- ターニング
- 3t 3100mm
- リモコン
- 安全装置

形式	概略本体寸法(mm)	ストローク(mm)	能力(kg)		ドライブオン長さ(mm)		標準	オプション
			下段リフト	上段リフト	下段リフト	上段リフト		
MUL27G (P)	2225 x 4220	最大 1570	2700	—	4020	— ※2		
MUL30H (P)				2000		1450 ※1		
MUL30G (P)				—		— ※2		

(P)は埋込仕様

※1) 上段リフトの対象車両は、乗用車クラスとなります。

写真はMUL27GP