

## 仕様

商品型式	NS90	
リム径 外側クランプ インチ	10 ~ 22	
リム径 内側クランプ インチ	13 ~ 25	
適用リム幅 インチ	3.5 ~ 13	
最大タイヤ幅 mm (インチ)	330 (13)	
最大タイヤ外径 mm	1,100	
ターンテーブル回転方式	1速式 (標準/防爆)	
1回転時間 sec.	12 (標準/防爆)	
ペダル機能	マウンティングアーム	上→前方位置 / 下→後方位置
	ホイールクランプ開閉	下→閉 / 上→開
	ターンテーブル回転	下→正回転 / 上→逆回転
	ビードブレイカー作動	下→作動 / 中間→停止
マウンティングアーム動作	前後傾倒・ペダル操作式/エア駆動	
アームロック操作	アームロック・ボタン操作式/エア駆動	
電源	AC200V / 三相 / 50-60Hz	
出力 kW	0.75	
使用空気圧 kPa	850 ~ 1,000	

## 標準付属品

品名	型式
タイヤレバー	NS90-TL
タイヤレバープロテクター	NS90-TLP
クランププロテクター (内・外各4ヶ)	NS90-CP
ヘッドプロテクター E	NS90-HPE
ショルダープロテクター E	NS90-SPE
ビードブレイカー用プロテクター	NS90-BBP
タイヤクリーム (スポンジ入り)	NS90-TC
アナログエアゲージハンドタイプ※	NS90-AGHW

※オプションの自動式又は足踏式エア充填装置を選択した場合は、アナログエアゲージハンドタイプは付属しません。

## 注文型式

品名	
NS90	タイヤチェンジャ本体
NS90-BP	本体+ビードプレス (右側)
NS90-BPMP	本体+ビードプレス+マウントプレス (右・左側)
NS90-IF	本体+インフレーター
NS90-IFBP	本体+インフレーター+ビードプレス (右側)
NS90-IFBPMP	本体+インフレーター+ビードプレス+マウントプレス (右・左側)
防爆仕様	
NS90-G	本体+防爆仕様
NS90-BPG	本体+ビードプレス (右側) + 防爆仕様
NS90-BPMPG	本体+ビードプレス+マウントプレス (右・左側) + 防爆仕様
NS90-IFG	本体+インフレーター+防爆仕様
NS90-IFBPG	本体+インフレーター+ビードプレス (右側) + 防爆仕様
NS90-IFBPMPG	本体+インフレーター+ビードプレス+マウントプレス (右・左側) + 防爆仕様

足踏式エア充填装置仕様を希望する場合、商品型式の末尾に「FA」を追加して下さい。

注：防爆仕様はモータが防爆構造モータ (電源AC200V/三相/50-60Hz、出力0.75kWの1速式) となり、モータスイッチ位置は床面 600mm 以上になります。

注：インフレーター、防爆仕様は、納入後に取付け不可であるため、本体と同時に注文してください。

## オプション

品名	型式
ハンディ・コントロールビードブレイカ	NS90-HCBB
リフト装置 (内蔵式)	NS90-L
リフト装置 (別置き式)	PL-80
自動式エア充填装置	NS90-ACD-800EX
足踏式エア充填装置 (後付け)	NS90-ACD-F
ビードプレス装置 (後付け)	NS90-OP-BP
マウントプレス装置 (後付け)	NS90-OP-MP
MCアタッチメント (+3インチ: 4ヶ/ set) リム径 外側クランプ: 13 ~ 25インチ	NS90-MCAT
カート用アタッチメント (-4インチ: 4ヶ/ set) リム径 外側クランプ: 8 ~ 18インチ	NS90-CRTAT
収納ボックス	NS90-BOX
嵩上げブレイカー受け	NS90-WRBBAT
LT対応ブレイカー受け	NS90-LTBBAT
テーブル回転2スピード仕様 (防爆仕様不可) ※	NS90-2SPM
テーブル回転エアブレイキ・2スピード仕様 (防爆仕様不可) ※	NS90-AB2SPM

※ AC200V/三相/50-60Hz/1.5kW 低速は12sec./回転、高速は6sec./回転

注：テーブル回転2スピード仕様は、納入後に取付け不可であるため、本体と同時に注文してください。

## 仕様図

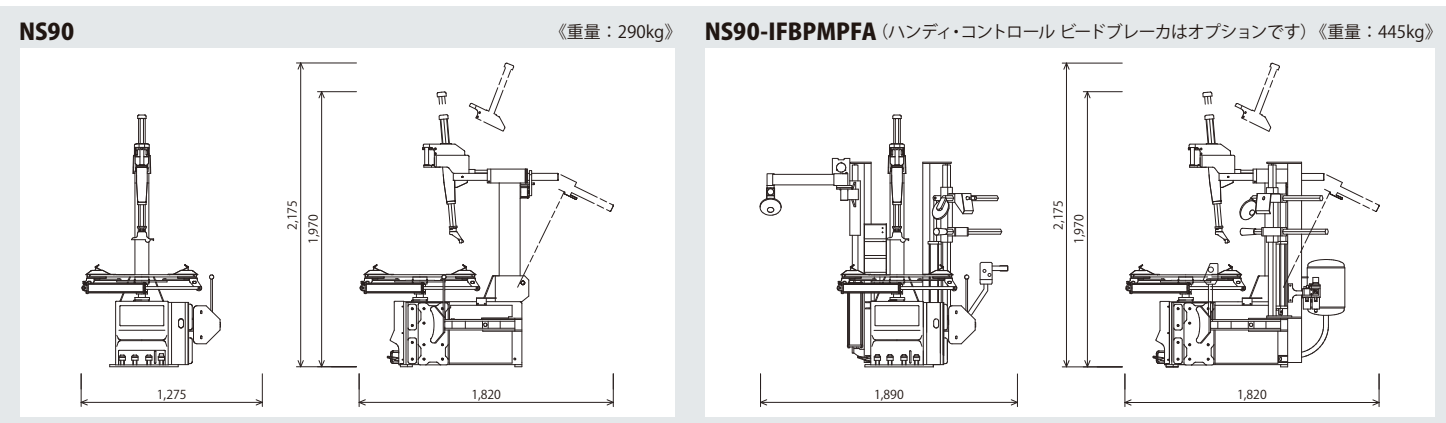

※本仕様・形状等は改良のため、予告なく変更することがありますのであらかじめご了承ください。



安全に関する  
ご注意

●ご使用前に「取扱説明書」を  
よくお読みの上、正しくご使用ください。

株式会社 **イヤサカ**

本社 / 〒113-0034 東京都文京区湯島 3-26-9  
TEL.03-3833-6110 FAX.03-5688-7074  
https://www.iyasaka.co.jp/

札幌支店 〒003-0873 札幌市白石区米里3条2-1-5 ☎(011)875-7100 (代)  
仙台支店 〒983-0835 仙台市宮城野区大槻10-23 ☎(022)257-3251 (代)  
東京支店 〒113-0034 東京都文京区湯島3-26-9 ☎(03)3833-6116 (代)  
関東支店 〒331-0046 さいたま市西区宮前町503-1 ☎(048)624-3257 (代)  
名古屋支店 〒460-0012 名古屋市中区千代田5-14-28 ☎(052)251-5831 (代)  
大阪支店 〒541-0058 大阪市中央区南久宝寺町4-3-6 ☎(06)6251-8581 (代)  
広島支店 〒739-0323 広島市安芸区中野東2-4-31 ☎(082)892-0391 (代)  
福岡支店 〒812-0871 福岡市博多区東雲町4-3-8 ☎(092)581-8480 (代)  
本社営業部 〒113-0034 東京都文京区湯島3-26-9 ☎(03)3833-6114 (代)

**YASAKA**

Automatic Tire Changer

NS90 Series

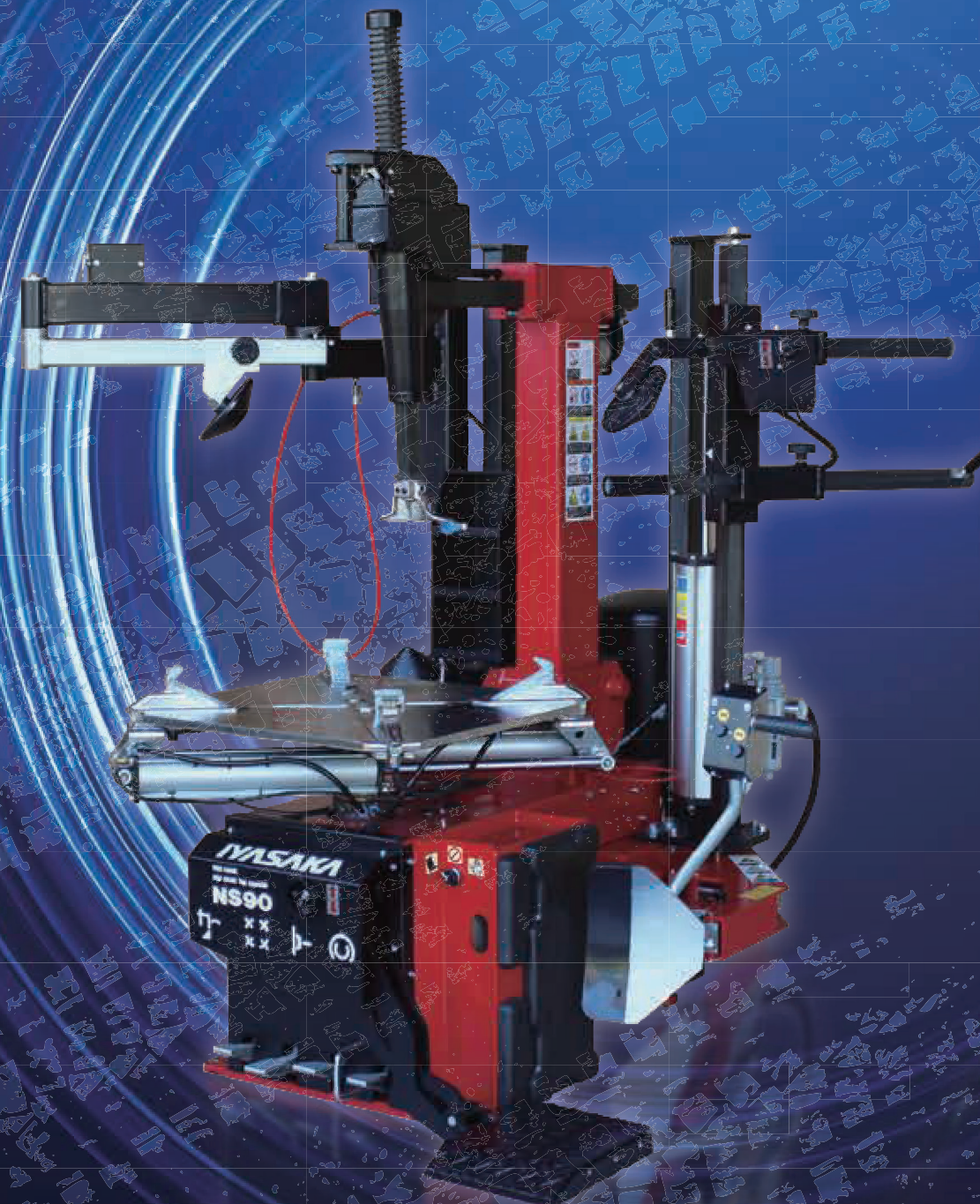



# 進化を続けるタイヤ・ホイールに 高いレベルで対応したタイヤチェンジャ NS90 Series

堅牢なつくりと優れた操作感により、  
ワイドで重量のあるタイヤ交換作業でも  
安定した作業性を発揮します。  
ビードアップ機能を持つインフレーターを搭載。  
本体側面の足踏みペダルで、  
よりスムーズに作業を行うことができます。

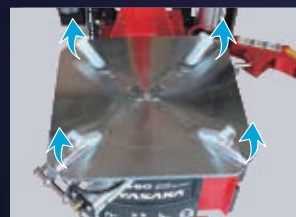

## インフレーター装置

ビードの上がりにくいSUV・  
LTタイヤを、迅速にビード  
アップします

## 扁平タイヤ・ランフラットタイヤの 交換作業を強力にサポート！！

### マウントプレス装置



ビードプレス装置、マウントプレ  
ス装置の併用によりロープロ  
ファイルタイヤの組込を強力に  
サポートします



リムプレスによるチャック補助

### ビードプレス装置



ビードプレスローラーによる  
組込作業



ビードアップローラーでの持ち  
上げ

## アナログエアゲージ



(標準付属品)

## NS90-IFBPMPFA

(リフト装置、ハンディ・コントロール  
ビードブレーカはオプションです)



WEBサイト

## チルトバック式マウンティングアーム

チルトバック式  
マウントヘッド

傾斜により幅広い  
タイヤの取外しと  
組付けが容易に

チルトバック式マウンティングアームの使いや  
すさを追求したNS90シリーズ。

NS90

## タイヤ・ホイールの保護

タイヤ・ホイールとの接触部分には樹脂製のカバーなどを採用しました。  
タイヤ・ホイールを傷めてしまうリスクを抑え、安全・安心の作業を実現します。



樹脂カバー付ホイールクランプ



樹脂カバー付ビードブレーカ



樹脂カバー付タイヤレバー



※1 ヘッドプロテクター-E  
※2 ショルダープロテクター-E

## 強力・確実なビードブレーカ

大きくなったホイールサ  
ポートはタイヤを安定して  
支え、ビード落とし作業を確  
実にします。さらにNS90の  
ビードブレーカは2段階の開  
度調整式でタイヤ・ホイール  
のサイズ・形状に合わせやす  
くなっています。



ワイドになったホイールサポート

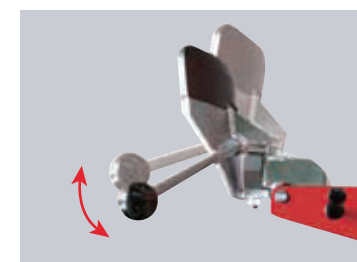

開度調整付ビードブレーカ

## OPTION

### 足踏みペダル式切替スイッチ付 ハンディ・コントロールビードブレーカ

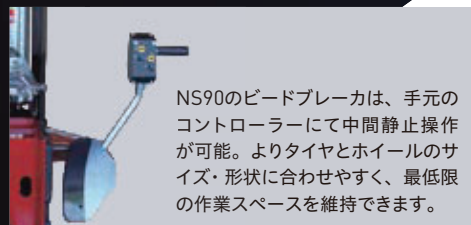

NS90のビードブレーカは、手元の  
コントロールにて中間静止操作  
が可能。よりタイヤとホイールのサイ  
ズ・形状に合わせやすく、最低限  
の作業スペースを維持できます。

NS90-HCBB

### リフト装置(内蔵式)

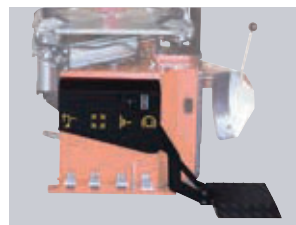

NS90-L

### リフト装置(別置き式)

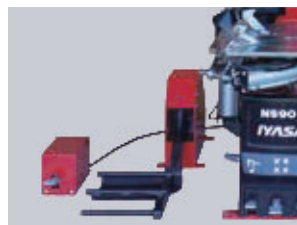

PL-80

### 収納ボックス



NS90-BOX

### 自動式 エア充填装置



NS90-ACD-800EX

### 足踏式 エア充填装置

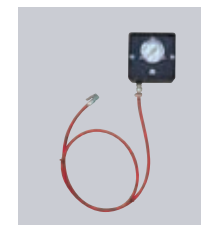

NS90-ACD-F

### MC用 アタッチメント



(+3インチ: 4ヶ/set)  
リム径 外側クランプ:  
13~25インチ

NS90-MCAT

### カート用 アタッチメント



(-4インチ: 4ヶ/set)  
リム径 外側クランプ:  
8~18インチ

NS90-CRTAT

### 嵩上げ ビードブレーカー受け



NS90-WRBBAT

### LT対応 ブレーカー受け



NS90-LTBBAT

※テーブル回転エアブレイキ・2スピード仕様もあります。