

Spec & Equipment

HUNTER
Engineering Company

ACEseries
Disc Brake Lathe

標準仕様

基本型式	ACE20E	ACE00E
最大ローター直径	417mm	
最大ローター厚さ	44mm	
最大ローター摺動面幅	92mm	
送り寸法	148mm	
最大ランアウト補正	0.5mm	
スピンドル回転数	正転 / 逆転方向 0~150RPMで可変	
モーター	3450RPMで1.5HP(1.12kW)	
タブレット	7インチ ディスプレイ、Android OS	—
スピンドル高さ (R)	高位置:622~1,029mm / 低位置:514~921mm	
寸法 (WxDxH)	686x864x1,194mm	
重量(アダプター除く)	97kg	92kg
電源	AC115V 単相 15A 50/60Hz / 昇圧トランス(AC100V→AC120V)必要	
騒音	78db (A特性/120RPMで0.2切削時)	

寸法図

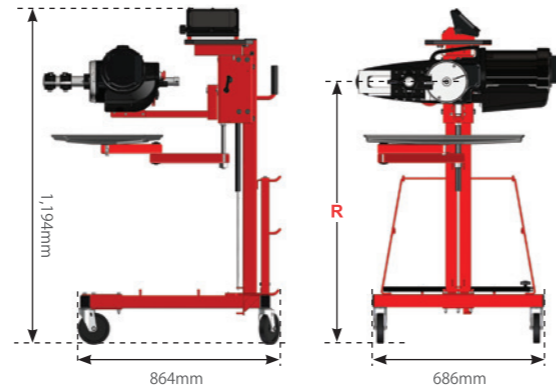

標準付属品

	品名	型式	個数
A	トロリースタンド&サポート	20-3642-1	1
B	安全メガネ	179-15-2	1
C	ラグナットキット		1SET
	19mm 六角ナット (7/16" - 20)	76-358-2	5
	19mm 六角ナット (1/2" - 20)	76-131-2	5
	19mm 六角ナット (9/16" - 18)	76-602-2	5
	19mm 六角ナット (M14 × 2.0)	76-601-2	5
	19mm 六角ナット (M14 × 1.5)	76-300-2	5
	19mm 六角ナット (M12 × 1.75)	76-409-2	5
D	22mm ラチェットレンチ	221-781-2	1
	カッティングビットキット	20-1418-1	1SET
	カッティングビット (10個入り)	221-626-3	1SET
E	T7 トルクスレンチ	221-628-2	1
	T7 トルクスネジ	75-556-2	1SET
F	切削インサートホルダー	11-1804-2	1
G	ブラシ	175-484-2	1
H	フック	216-145-2	1
I	8mm レンチ	221-753-2	1
J	スタビライザーサポートロッド	11-1620-1	1ST
	スパーサーワッシャー	46-475-2	4
	DIGI-CAL 校正ゲージブロック (ACE20Eのみ)	25-211-2	1
	昇圧トランス (AC100V → AC120V)	AU-1500AP	1

選択式付属品・オプション

	品名	型式	個数
	乗用車用アダプターキット*1	20-3301-1	1SET
A1	4穴フランジアダプター PCD 98/100/101.6/108/110/114.3/120	175-492-1	1
B1	5穴フランジアダプター PCD 100/108/110/112/114.3/115/120/120.7	175-493-1	1
	フロアダプターキット*1	20-3388-1	1SET
A2	4穴フランジアダプター PCD 98/100/101.6/108/110/114.3/120	175-492-1	1
B2	5穴フランジアダプター PCD 100/108/110/112/114.3/115/120/120.7	175-493-1	1
C2	5穴フランジアダプター PCD 130/135/150/160	175-498-1	1
D2	3穴フランジアダプター PCD 114.3/115/135	175-499-1	1
E2	4/5/6穴フランジアダプター PCD 139.7	175-502-1	1
F2	5/6穴フランジアダプター PCD 127	175-503-1	1
G2	6穴フランジアダプター PCD 130/132	175-504-1	1
H2	フランジアダプター 5穴 PCD 105/6穴 PCD 120	175-506-1	1
	調整式アダプターキット(オプション)	20-3713-3	1SET
A3	3ラグアダプター (レグは含みません)	175-532-1	1
B3	4ラグアダプター (レグは含みません)	175-531-1	1
C3	5ラグアダプター (レグは含みません)	175-530-1	1
D3	アダプターレグ	13-349-3	12
E3	ロングアダプターレグ	13-350-3	5

*1 「乗用車用アダプターキット」または「フロアダプターキット」のどちらかよりお選びください

※本仕様形状等は改良のため、予告なく変更することがありますので
あらかじめご了承ください。



●ご使用前に「取扱説明書」をよくお読みの上、正しくご使用ください。

株式会社 **イヤサカ** 本社 / 〒113-0034 東京都文京区湯島3-26-9
TEL.03-3833-6110 FAX.03-5688-7074
http://www.iyasaka.co.jp

札幌支店 〒003-0873 札幌市白石区米里3条2-1-5 ☎(011)875-7100 (代)
仙台支店 〒983-0835 仙台市宮城野区大槻10-23 ☎(022)257-3251 (代)
東京支店 〒113-0034 東京都文京区湯島3-26-9 ☎(03)3833-6116 (代)
関東支店 〒331-0046 さいたま市西区宮前町503-1 ☎(048)624-3257 (代)
名古屋支店 〒460-0012 名古屋市中区千代田5-14-28 ☎(052)251-5831 (代)
大阪支店 〒541-0058 大阪市中央区南久宝寺町4-3-6 ☎(06)6251-8581 (代)
広島支店 〒739-0323 広島市安芸区中野東2-4-31 ☎(082)892-0391 (代)
福岡支店 〒812-0871 福岡市博多区東雲町4-3-8 ☎(092)581-8480 (代)
本社営業部 〒113-0034 東京都文京区湯島3-26-9 ☎(03)3833-6114 (代)

CAT-0523KIT201 (30)

AutoComp Elite

オートコンプエリート



IYASAKA

高精度 × 最速 × 直感的な HIGHT PERFORMANCE MODEL

妥協の無い仕上がりを最短で

ACE20E/ACE00E 共通事項

自動振れ補正機能 PATENT PENDING

振れが発生しているディスクローターに対して逆位相のフレを発生させ、ディスクブレーキレースの横揺れを補正することにより、切削後のディスクローターはブレーキパッドと平行に当たるようになります。また補正位置を短時間で正確に測定が可能で作業効率をアップさせます。

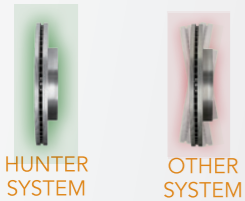

いつでも正確な測定を可能に

- ・ 仕上がり精度はメーカー基準値をクリア
- ・ 高品質の仕上がりで長持ちするブレーキ性能を確保
- ・ 手動調整の必要性が無く、誰でも簡単に作業することが可能

スピーディーな切削速度

マイクロラウンドビットにより、高速でありながら滑らかな表面を切削することが可能で、他機種に比べ大幅に作業時間を短縮することができます。またチャタリング防止器具を必要としないため、切削作業を止めることなくスムーズに行えます

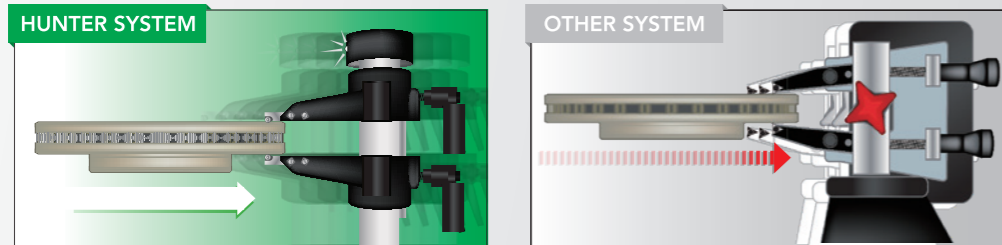

チャタリング防止機能 PATENTED

自動でスピンドル回転数を変化させることにより、振動を誘発させるチャタリングを防ぐことができます。従来のディスクブレーキレースは回転数が固定のため、チャタリングの発生が非常に高くなります。

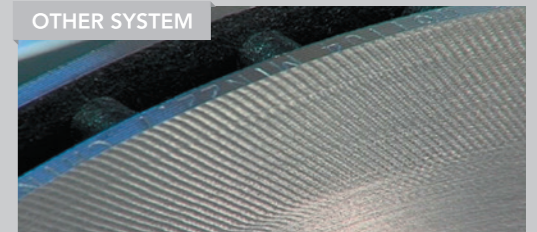

チャタリング防止技術 (ACT) は、主軸の回転数を変化させることで、チャタリングの原因となる振動の発生を抑え、滑らかな表面仕上げを実現します

一定の速度でローターを加工すると、ビブリの発生や金属を削る時にカッターチップに振動が発生し、チャタリングの原因となります



- ✓ 振動を抑えるための危険なバンドやクリップ、サイレンサーベルトが不要
- ✓ チャタリング防止機能 (ACT) が常時起動
- ✗ 作業者がチャタリングの発生に気付いた時には、手遅れになる場合があります

パワフルモーターと駆動軸

1.5 馬力のモーターでクラストップのスピードとトルクを実現。ドライブシャフトを引っ張らずに切削が可能です

HUNTER SYSTEM

1.5 馬力

50%
POWER UP

OTHER SYSTEM

1.0 馬力
(他社モデル)

ACE20E の特長

機能性に優れたタッチモニター

タッチスクリーンと操作性に優れた操作画面により直感的な操作が可能となり、本体の操作を簡単に行うことが出来るようになりました。また適合アダプターや収録のトレーニングビデオによるサポート機能も充実しております



操作性に優れたコントローラー

搭載されたコントロールパネルやタブレット端末から旋盤の操作を行うことができます



Digi-Cal

ローターの厚みと切込み深さを即座に計測することができます



タブレットから本体の操作を行うことができます



車両データベース(米国販売車のみ)から必要なアダプターを調べられ、作業時間の短縮を行います



トレーニングビデオを収録しており、スキルアップをサポートします

BitMinder

カッティングビットの使用状況を把握し、カットの品質保持とコストを最小限に抑えることができます

